



# Kölner



Снегоборщик электрический  
Электрлік қар тазалағыш / Elektrische Schneefräse/ Electric snow blower

RU

KZ

DE

EN

## KST 1300-280

РУКОВОДСТВО ПО ЭКСПЛУАТАЦИИ  
ПАЙДАЛАНУ БОЙЫНША БАСШЫЛЫҚ  
BETRIEBSANLEITUNG  
MANUAL

## СОДЕРЖАНИЕ

1 Общие указания	4
2 Технические требования	4
3 Комплектность	5
4 Требования безопасности	5
5 Функциональные элементы	8
6 Подготовка к работе	9
7 Порядок работы	10
8 Техническое обслуживание	11
9 Правила хранения	11
10 Срок службы	12
11 Возможные неисправности и методы их устранения	12
12 Гарантии изготовителя	12
13 Прочая информация	14

## МАЗМҰНЫ

1 Жалпы нұсқаулар	15
2 Техникалық талаптар	15
3 Жиынтықтылық	15
4 Қауіпсіздік талаптары	15
5 Атқарымдық элементтер	18
6 Жұмысқа дайындау	19
7 Жұмыс процедурасы	19
8 Қызмет көрсету	21
9 Сақтау ережелері	21
10 Қызмет көрсету мерзімі	22
11 Мүмкін бұзулар және оларды жою әдістері	22
12 Өндіруші кепілдігі	22
13 Өзге ақпарат	23

Наша компания благодарит Вас за Ваш выбор и надеется, что настоящее изделие торговой марки «Kolneg» будет полностью отвечать Вашим ожиданиям. Для того, чтобы Ваше изделие прослужило Вам долгое время, необходимо правильно его использовать, хранить и проводить техническое и сервисное обслуживание, в связи с чем настоятельно рекомендуем Вам перед использованием тщательно изучить информацию, изложенную в настоящем руководстве.

### УВАЖАЕМЫЙ ПОКУПАТЕЛЬ!

При покупке изделия необходимо удостовериться в его работоспособности, отсутствии механических повреждений, проверить комплектацию и наличие штампа торгующей организации, даты продажи и подписей продавца с номером модели и серийным номером на гарантийном талоне, являющемся неотъемлемой частью настоящего руководства.

Біздің компания Сіздің таңдауыңыз үшін Сізге алғысын білдіреді және «Kolneg» сауда таңбасындағы аталған бұйымның Сіздің кутулеріңізге толықтай жауап беретін болады деп үміттенеміз. Сіздің бұйымыңыз Сізге ұзақ уақыт қызмет етуі үшін оны дұрыс қолдану, сақтау және техникалық және сервистік қызмет көрсетуді жүргізіп отыру қажет, осыған байланысты Сізге қолданудың алдында осы нұсқаулықта мазмұндалған ақпаратты мұқият оқып шығуды үзілді-кесілді ұсынамыз.

### ҚҰРМЕТТІ САТЫП АЛУШЫ!

Бұйымды сатып алу кезінде оның жұмысқа қабілеттілігіне, механикалық бүлінудердің жоқтығына көз жеткізу, сонымен бірге жиынтықтылықты және осы нұсқаулықтың ажырамасы бөлігі болып табылатын кепілдік талонында үлгінің сериясы мен сериялық нөмірімен сатушы ұйым мөртабанының, сатылған күні мен сатушының қолтаңбасының болуын тексеріп алу қажет.

## CONTENT

1 General provisions	24	Our company thanks you for your choice and hopes that the present edition of the Kolner trademark will fully meet your expectations.
2 Technical requirements	24	
3 Accessories	24	In order for your product to last you a long time, it is necessary to use it correctly, store it and carry out maintenance and service, therefore we strongly recommend that you carefully study the information provided in this manual before using it.
4 Safety requirements	24	
5 Working procedure	26	
6 Maintenance	26	
7 Manufacturer's warranty	26	

### DEAR CUSTOMER!

When purchasing a product, it is necessary to make sure that it is operable, there is no mechanical damage, check the package and the stamp of the trading organization, the date of sale and the signature of the seller with the model number and serial number on the warranty card, which is an integral part of this manual.

## INHALT

1 Allgemeine hinweise	28	Unser Unternehmen bedankt sich für Ihre Wahl und hofft, dass dieses Produkt der Marke «Kolner» Ihren Erwartungen entspricht. Um sicherzustellen, dass Ihr Produkt lange für Sie hält, müssen Sie es richtig verwenden, aufbewahren und instandhalten. Daher wird dringend empfohlen, dass Sie die Informationen in der stehenden Bedienungsanleitung sorgfältig lesen, bevor Sie es verwenden.
2 Technische anforderungen	28	
3 Zubehör	28	
4 Sicherheitsanforderungen	28	
5 Arbeitsweise	30	
6 Wartung	31	
7 Herstellergarantie	31	

### SEHR GEEHRTER KUNDE!

Wenn Sie ein Produkt kaufen, müssen Sie darauf achten, dass es funktionsfähig ist, dass es keine mechanischen Beschädigungen hat, dass die Verpackung und das Vorhandensein eines Stempels, des Verkaufsdatums und der Unterschrift des Verkäufers mit der Modellnummer und der Seriennummer auf der Garantiekarte, die ein wesentlicher Bestandteil dieses Handbuchs ist, bestätigt werden.

## 1 ОБЩИЕ УКАЗАНИЯ

Снегоуборщик электрический (далее также снегоборщик, снегоуборочное оборудование, оборудование, изделие) предназначен для уборки легкого, не слежавшегося снега на территориях небольших площадок, автомобильных парковок, дорог, дорожек, тротуаров и иных открытых ровных твердых поверхностей.



Настоятельно рекомендуется ознакомиться со всеми пунктами настоящего руководства по эксплуатации перед использованием изделия во избежание возникновения опасных ситуаций.

**EAC** Данное изделие соответствует требованиям: Технического регламента Таможенного союза ТР ТС 010/2011 «О безопасности машин и оборудования», утвержденный Решением Комиссии Таможенного союза от 18 октября 2011г. № 823; Технического регламента Таможенного союза ТР ТС 020/2011 «Электромагнитная совместимость технических средств», утвержденный Решением Комиссии Таможенного союза от 9 декабря 2011г. №879; Технического регламента Таможенного союза ТР ТС 037/2016 «Об ограничении применения опасных веществ в изделиях электротехники и радиоэлектроники», утвержденный Решением Совета Евразийской экономической комиссии от 18 октября 2016 г. №113.



Данное руководство по эксплуатации является неотъемлемой частью изделия. Храните руководство по эксплуатации в течение всего срока службы изделия.

Приобретенное вами изделие может иметь некоторые отличия от настоящего руководства, не влияющие на его эксплуатацию.

## 2 ТЕХНИЧЕСКИЕ ТРЕБОВАНИЯ

Таблица 1

Наименование параметра	Значение
Номинальное напряжение	220-240 В ~
Номинальная частота	50 Гц
Номинальная потребляемая мощность	1300 Вт
Обороты на холостом ходу	3600 об/мин
Ширина захвата	280 мм
Высота захвата	160 мм
Дальность отбрасываемого снега	6 м
Длина шнура питания	0,25 м
Двойная изоляция	да
Диаметр шнека	120 мм
уровень шума	110 дБ
Рабочая температура	от +10 до -20 °С
Габаритные размеры	1310x305x210 мм
Масса	4 кг
<b>Температура окружающей среды / влажность</b>	
При эксплуатации	+1 °С ... +40 °С / ≤ 80 %
При хранении и транспортировке	+5 °С ... +50 °С / ≤ 80 %

## Шумовибрационные параметры изделия

Таблица 3

Наименование параметра	Значение
Шум	LpA = 99dB(A), KpA = 2,26 dB, LwA = 110 dB(A), KwA = 2,26 dB
Вибрация	ah = 2,5 м/с <sup>2</sup> , K = 1,5 м/с <sup>2</sup>

### 3 КОМПЛЕКТНОСТЬ

Таблица 2

Наименование	Количество
Снегоуборщик электрический	1 шт.
Руководство по эксплуатации	1 шт.

### 4 ТРЕБОВАНИЯ БЕЗОПАСНОСТИ

**Безопасная и стабильная работа изделия гарантируется только при соблюдении следующих условий:**

4.1.1 Не используйте изделие для любых иных целей, кроме указанных в данном руководстве по эксплуатации. Эксплуатация, обслуживание и хранение изделия должны осуществляться строго в соответствии с данным руководством по эксплуатации.

4.1.2 Изделие не предназначено для использования лицами (включая детей) с пониженными физическими, сенсорными или умственными способностями или при отсутствии у них жизненного опыта или знаний, если они не находятся под присмотром или не проинструктированы об использовании изделия лицом, ответственным за их безопасность. Дети должны находиться под присмотром для недопущения игр с изделием. Не допускайте контакта животных с изделием. Не допускайте присутствия детей, животных или посторонних в рабочей зоне.

4.1.3 Не разрешайте детям контактировать с изделием, даже если оно выключено и отключено от питающей электросети.

4.1.4 Не погружайте изделие или отдельные его части в воду или другие жидкости.

4.1.5 Не используйте изделие, если есть риск возгорания или взрыва, например, вблизи легковоспламеняющихся жидкостей и газов.

4.1.6 Переносите инструмент, держа его только за рукоятку (или за основание), при этом запрещено удерживать палец на выключателе.

4.1.7 Не переносите инструмент во включенном состоянии.

4.1.8 При работе с изделием пользуйтесь средствами индивидуальной защиты. В случае необходимости воспользуйтесь респиратором, специальными перчатками, очками и наушниками.

4.1.1.9 Не используйте поврежденный или сильно изношенный рабочий инструмент

4.1.10 При работе крепко удерживайте изделие.

4.1.11 Запрещается устанавливать изделие стационарно (например, зажимать в тиски).

4.1.12 Ничего, кроме снега, не должно контактировать с вращающимися частями изделия.

4.1.13 Запрещено закрывать вентиляционные отверстия изделия чем-либо или ограничивать доступ воздуха.

4.1.14 Всегда отключайте инструмент, когда Вы его не используете, перед проведением технического или сервисного обслуживания, а также:

- в случае любых неполадок;
- перед установкой / сменой рабочего инструмента;
- перед чисткой;
- после окончания работ.

4.1.15 Не пользуйтесь инструментом после его падения или если на нем видны какие-либо следы повреждения. Обратитесь в авторизованный сервисный центр для диагностики или ремонта инструмента.

4.1.16 Работа и техобслуживание должны осуществляться регулярно и строго в соответствии с данным руководством. Во время технического обслуживания запрещено использовать чистящие средства, которые могут повредить изделие (бензин и прочие агрессивные вещества).

4.1.17 Неправильное обращение с изделием может привести к выходу его из строя, причинению вреда пользователю или его имуществу.

**ЗАПРЕЩЕНО** пользоваться изделием в состоянии алкогольного или наркотического опьянения, а также в иных условиях, мешающих объективному восприятию действительности, и не следует доверять изделие людям в таком состоянии или в таких условиях!

**ВНИМАНИЕ!** Данное руководство по эксплуатации не может предусмотреть все возможные нештатные ситуации, которые могут возникнуть в процессе эксплуатации данного изделия. Пользователь должен самостоятельно соблюдать меры техники безопасности при работе с изделием!

#### 4.2 МЕРЫ ПРЕДОСТОРОЖНОСТИ ПРИ РАБОТЕ С ИЗДЕЛИЕМ

Перед первым использованием изделия включите его без нагрузки и дайте поработать несколько минут. Если за это время Вы почувствуете чрезмерный нагрев или сильный посторонний запах, выключите изделие, отсоедините шнур питания от электросети и обратитесь в авторизованный сервисный центр для диагностики и ремонта изделия.

**ВНИМАНИЕ!** Нарушение правил использования данного оборудования может привести к его повреждению. Повреждение снегоборщика из-за нарушений требований, описанных в данной и инструкции, исключает возможность гарантийного ремонта.

- Перед каждым использованием проверяйте снегоборщик на отсутствие повреждений корпуса, шнека, желоба выброса снега, рукоятки, блока выключателя, шнура питания.
- Ознакомьтесь с окружающей обстановкой вокруг рабочего места. Проверьте его на наличие потенциальной опасности, которая может быть не слышна изза шума механизмов.

- Не используйте снегоборщик в местах повышенной влажности, вблизи мест хранения горючих жидкостей и газов.
- Не используйте вблизи воспламеняющихся газов или пыли, т. к. при работе двигателя образуются искры. Работайте только в условиях хорошей видимости или позаботьтесь об освещении рабочего места.
- Не используйте снегоборщик, если его невозможно остановить выключателем.

**ВНИМАНИЕ!** Запрещается блокировать каким-либо способом клавишу выключателя во включенном положении.

- При эксплуатации снегоборщика соблюдайте общие правила безопасности. Используйте снегоборщик только так, как описано в инструкции по эксплуатации. Любое использование снегоборщика в целях, не предусмотренных изготовителем, может привести к возгоранию, поражению электрическим током или получению травм.
- Запрещается работа снегоборщиком при неисправном выключателе, а также при ненормальной работе двигателя (например, при появлении запаха горелой изоляции), повышенном шуме, стуках, вибрации.
- Не допускайте посторонних лиц, детей и животных ближе чем на 20 м от рабочей зоны. Всегда надевайте соответствующую одежду и нескользящую обувь.
- Не работайте со снегоборщиком, если вы утомлены, больны, находитесь в состоянии алкогольного, наркотического опьянения или под воздействием сильнодействующих лекарственных препаратов.
- Во время эксплуатации запрещается поднимать снегоборщик над землей.
- Ремонт снегоборщика должен осуществляться только в уполномоченном сервисном центре. Не чистите снег, двигаясь поперек склона. Всегда двигайтесь сначала сверху вниз, а потом снизу-

верх. Будьте внимательны при поворотах и работе на склонах. Не пытайтесь чистить крутые склоны.

- Не используйте снегоборщик, если защитные средства неисправны или установлены неправильно.

- Прежде чем отойти от снегоборщика, отключите все органы управления и отключите его от аккумулятора. Отключите шнек, прежде чем переместить снегоборщик на другое место. Все работы по сборке и техническому обслуживанию снегоборщика проводить только при полном отключении напряжения питания.

- Рекомендуется пользоваться средствами защиты органов слуха (наушниками, берушами и т. п.).

## 5 ФУНКЦИОНАЛЬНЫЕ ЭЛЕМЕНТЫ

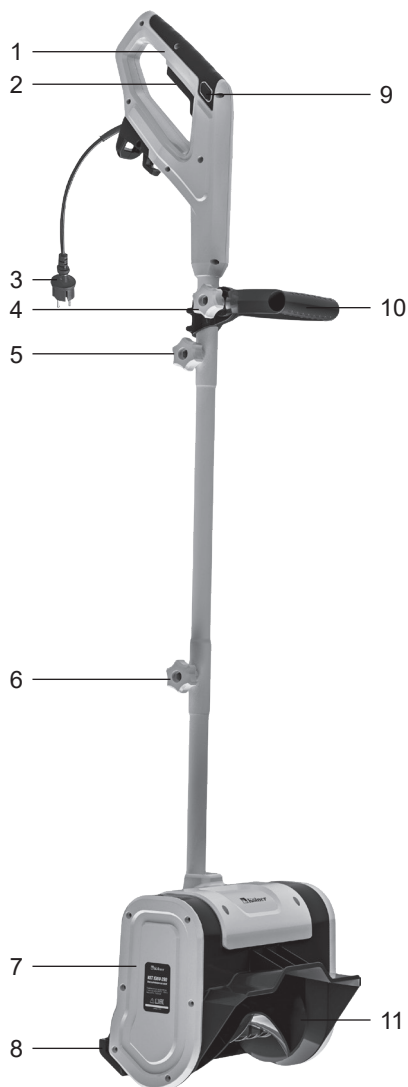

1. Верхняя рукоятка
2. Клавиша включения
3. Шнур питания
4. Фиксатор рукоятки
5. Фиксатор верхней рукоятки
6. Фиксатор штанги

7. Корпус двигателя
8. Скребок
9. Предохранитель от произвольного пуска
10. Вспомогательная рукоятка
11. Шнек



## 6 ПОДГОТОВКА К РАБОТЕ

- Откройте коробку. Извлеките все комплектующие детали и узлы, проверьте комплектность.
- Осмотрите комплектующие на отсутствие вмятин, трещин и подобных механических повреждений, которые могли возникнуть при транспортировке.
- Проверьте надежность крепления наружных узлов.

**ВНИМАНИЕ!** Все работы по сборке и регулировке снегоборщика допускаются выполнять только при отключенном питании.

### 6.1 УСТАНОВКА ШТАНГИ

Соедините штанги, вставив их друг в друга и закрепив с помощью фиксатора. Затем ослабьте крепление верхней штанги и отрегулируйте её положение вверх или вниз, чтобы вам было удобно. Зафиксируйте штангу в выбранном положении.

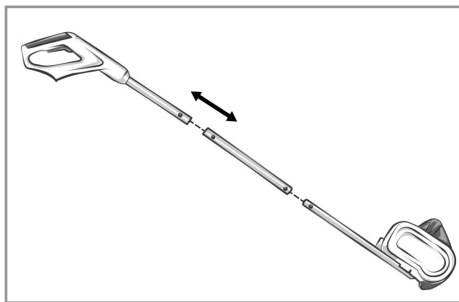

### 6.2 РЕГУЛИРОВКА ВСПОМОГАТЕЛЬНОЙ РУКОЯТКИ

- Выключите изделие. Подождите, пока шнек полностью остановится.
- Ослабьте дополнительную рукоятку, повернув её против часовой стрелки. Установите рукоятку в удобное положение.
- Затяните фиксирующий винт, чтобы закрепить рукоятку.

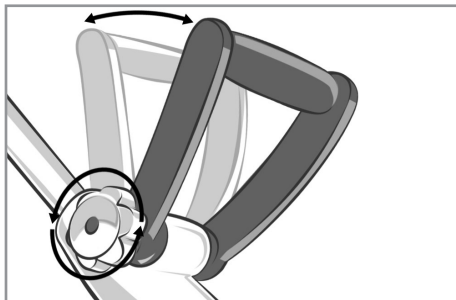

### 6.3. ПОДКЛЮЧЕНИЕ К ЭЛЕКТРОСЕТИ

- Перед подключением к электросети убедитесь, что параметры сети соответствуют техническим характеристикам снегоборщика. Для подключения снегоборщика следует использовать удлинитель промышленного производства (в комплект не входит), предназначенный для работы на улице. Запрещено использование удлинителей, имеющих повреждения! Необходимо проверять состояние удлинителя перед каждым применением.
- При использовании удлинителей на катушке перед подключением к источнику электропитания необходимо удостовериться в том, что шнур размотан полностью. Максимальная длина провода удлинителя должна быть не более 30 метров и сечение не менее 1,5 мм<sup>2</sup>. Сеть должна иметь размыкатель, защищенный от перегрузки с номинальным значением 16 А.
- Закрепите шнур удлинителя в скобе. Подключите шнур питания снегоборщика к удлинителю.

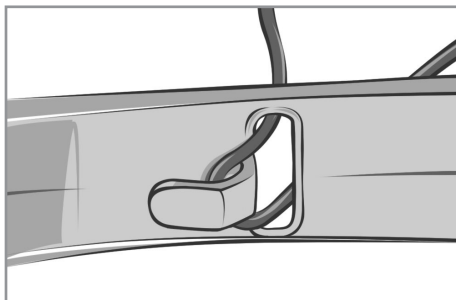

**ВАЖНО!** Перед использованием убедитесь, что в рабочей области шнеков нет снега, льда и посторонних предметов.

## 7 ПОРЯДОК РАБОТЫ

Перед работой проверьте обрабатываемую территорию и удалите с нее посторонние предметы, которые могут вылететь из выпускного желоба: камни, ветки, проволоку, веревки и т. п. Они могут вызвать повреждение корпуса снегоуборщика. Проволока, веревка и т. п. блокируют шнек снегоуборщика, что ведет к перегоранию двигателя. При работе на грунтовых поверхностях с галькой и щебнем, чтобы избежать выброса материала вместе со снегом, нажмите на ручку, чтобы поднять скребок у основания снегоуборщика над поверхностью. Производитель не несет ответственности за какой-либо ущерб или травму в результате неправильного использования снегоуборщика. Проверьте, что в положении запуска у шнека отсутствует зацепление со снегом.

**ПРЕДУПРЕЖДЕНИЕ:** Шнек начинает вращаться сразу после включения снегоуборщика. Держите руки и ноги подальше от шнека. Избегайте случайного включения снегоуборщика

### 7.1 ВКЛЮЧЕНИЕ / ВЫКЛЮЧЕНИЕ

**ВАЖНО!** Перед использованием убедитесь, что в рабочей области шнеков нет снега, льда и посторонних предметов.

Чтобы включить снегоуборщик, нажмите на предохранитель от произвольного пуска, затем прижмите клавишу включения к рукоятке. После начала работы шнеков отпустите предохранитель от произвольного пуска. Для выключения устройства просто отпустите клавишу включения

Для выключения устройства просто отпустите клавишу включения.

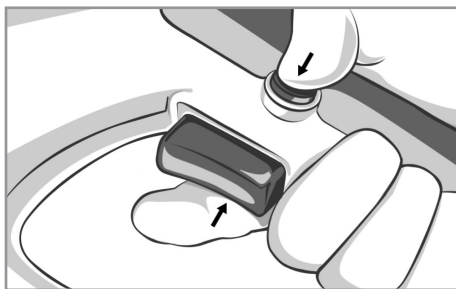

**ВНИМАНИЕ!** Если шнек заблокирован, не пытайтесь включить снегоуборщик! Для продолжения работы устраните причину блокировки шнека. Если снегоуборщик начал вибрировать аномально, немедленно остановите двигатель и устраните причину.

### 7.2 ПРОЦЕСС РАБОТЫ

- Запустите снегоуборщик и дождитесь пока обороты шнека будут максимальные.
  - Опустите шнек снегоуборщика вниз и приступайте к уборке снега.
  - Перед эксплуатацией проверьте состояние снегоуборщика, чтобы убедиться, что шнек вращается свободно.
  - Регулярно проверяйте шнек на износ.
  - Убедитесь, что все крепежные детали снегоуборщика (винты, гайки и т. п.) полностью затянуты.
  - Поместите выпускной желоб так, чтобы снег выходил в безопасном направлении. Не направляйте разгрузку на людей. Дети, животные и посторонние люди должны находиться вне рабочей зоны. Не ходите перед снегоуборщиком, когда он работает.
  - Двигайте снегоуборщик вперед с комфортной скоростью, но достаточно медленно, чтобы полностью очистить путь. Ширина и глубина снега определяют скорость хода.
  - Лучше всего удалить снег как можно скорее после его выпадения.
- Рыхлый и нормальный снег: Слой снега толщиной до 20 см можно быстро уда-

лить, работая на равномерной скорости. Если снег глубокий или имеются сугробы, то оператору следует передвигать снегоборщик медленнее и дать оборудованию работать в стандартном режиме.

Мокрый и утрамбованный снег: Продвигайтесь медленно. Избегайте использования нижнего ножа для удаления утрамбованного снега и льда.

**ВНИМАНИЕ!** Интенсивное использование снегоборщика на мокром и утрамбованном снегу может вызвать повреждение шнека.

- Для наиболее эффективного удаления снега бросайте снег по ветру.
- Некоторые части снегоборщика могут замерзнуть при воздействии низких температур. Если детали замерзают во время использования снегоборщика, остановите его и осмотрите замороженные детали. Освободите все части от льда перед повторным запуском. Не пытайтесь использовать изделие с замороженными деталями.
- После очистки снега оставьте снегоборщик включенным на несколько минут, чтобы предотвратить образования льда на движущихся частях. Затем выключите двигатель, дождитесь остановки всех движущихся частей и удалите лед и снег чистой тканью.

## 8 ТЕХНИЧЕСКОЕ ОБСЛУЖИВАНИЕ

8.1 После окончания работ необходимо провести очистку изделия от пыли и грязи. Особое внимание необходимо уделить вентиляционным отверстиям. Для чистки корпуса не следует использовать чистящие средства, которые могут привести к образованию ржавчины на металлических частях изделия или повредить пластиковую поверхность. Протрите корпус изделия влажной мягкой тканью, после чего вытрите насухо.

8.2 В процессе эксплуатации угольные щетки подвержены износу. Своевременная замена угольных щеток значительно увеличит срок службы изделия. Для их замены обращайтесь в авторизованный сервисный центр.

8.3 Регулярно проверяйте надежность крепления всех винтов. При обнаружении ослабленного винта немедленно затяните его. В противном случае Вы подвергаете себя риску получения травмы.

## 9 ПРАВИЛА ХРАНЕНИЯ

9.1 Хранить изделие необходимо при температуре окружающей среды от 0°C до +40°C и относительной влажности воздуха не более 80% в месте, недоступном для детей и животных.

9.2 Во избежание повреждений перевозите изделие только в заводской упаковке. После транспортирования или хранения изделия при пониженной температуре необходимо выдержать его при комнатной температуре не менее двух часов.

9.3 При транспортировании, погрузке, разгрузке и хранении изделия следует руководствоваться, помимо изложенных в руководстве по эксплуатации, следующими требованиями:

- запрещается подвергать изделие существенным механическим нагрузкам, которые могут привести к повреждению изделия и / или нарушению целостности его упаковки;
- необходимо избегать попадания на упаковку изделия воды и других жидкостей.

9.4 Перед транспортированием или передачей на хранение при отрицательной температуре, бывшего в эксплуатации, изделия необходимо убедиться в том, что в изделии отсутствует вода. Все поверхности изделия должны быть сухими. Подробные требования к условиям транспортирования смотрите в ГОСТ 15150-69.

9.5 Оберегайте изделие от значительных перепадов температур и воздействия прямых солнечных лучей. Подробные требования к условиям хранения смотрите в ГОСТ 15150-69 (Условие 1).

9.6 Неправильная утилизация изделия наносит непоправимый вред окружающей среде. Не выбрасывайте неисправное изделие, а также отработанные элементы питания вместе с бытовыми отходами. Обратитесь для этих целей в специализированный пункт утилизации. Адреса пунктов приема бытовых изделий, оборудования и отработанных элементов питания на переработку Вы можете получить в муниципальных службах Вашего населенного пункта.

## 10 СРОК СЛУЖБЫ

Данное изделие при соблюдении всех требований, указанных в настоящем руководстве, должно прослужить не менее 3-х лет. Изготовитель обращает внимание покупателей, что при эксплуатации изделия в рамках личных нужд и соблюдений правил пользования, приведенных в данном руководстве по эксплуатации, срок службы изделия может значительно превысить указанный в настоящем руководстве. Изготовитель оставляет за собой право вносить в конструкцию и комплектацию изменения, не ухудшающие эксплуатационные качества изделия.

## 11 ВОЗМОЖНЫЕ НЕИСПРАВНОСТИ И МЕТОДЫ ИХ УСТРАНЕНИЯ

Если изделие вышло из строя, не следует пытаться отремонтировать его самостоятельно. Настоятельно рекомендуется обратиться в авторизованный сервисный центр.

## 12 ГАРАНТИИ ИЗГОТОВИТЕЛЯ

**Обращаем Ваше внимание, что в течение гарантийного срока изделие будет принято на бесплатное сервисное обслуживание или ремонт при соблюдении следующих условий:**

Гарантийные обязательства осуществляются при наличии правильно заполненного гарантийного талона с указанием в нем даты продажи, серийного номера, печати (штампа) торгующей организации, подписи продавца. У вас может быть не заполнен гарантийный талон (например, при покупке в интернет-магазине). В этом случае рекомендуем распечатывать и сохранять кассовый чек, чтобы подтвердить дату приобретения товара, и предъявлять их при обращении в сервисный центр. При отсутствии у Вас правильно заполненного гарантийного талона мы будем вынуждены отклонить Ваши претензии по качеству данного изделия. Во избежание недоразумений убедительно просим Вас перед началом работы с изделием внимательно ознакомиться с руководством по эксплуатации.

Обращаем Ваше внимание на исключительно бытовое назначение изделия. Условия гарантии не предусматривают периодическое техническое обслуживание на дому у владельца. Правовой основой настоящих гарантийных условий является действующее законодательство Российской Федерации, в частности, последняя редакция Федерального закона «О защите прав потребителей» и Гражданский кодекс Российской Федерации. Гарантийный срок эксплуатации изделия указан на гарантийном талоне. Этот срок исчисляется со дня продажи через розничную сеть. Наши гарантийные обязательства распространяются только на неисправности, выявленные в течение гарантийного срока, и обусловленные производственными, технологическими и конструктивными дефектами, т. е. до-

пущенными по вине компании-изготовителя.

## **12.1 Гарантийные обязательства не распространяются на:**

12.1.1 Неисправности изделия, возникшие в результате:

- несоблюдения пользователем предписаний руководства по эксплуатации;
- механического повреждения, вызванного внешним или любым другим воздействием;
- применения изделия не по назначению;
- неблагоприятных атмосферных и внешних воздействий на изделие, таких как дождь, снег, повышенная влажность, нагрев, агрессивные среды, несоответствие параметров питающей электросети требованиям руководства по эксплуатации;
- использования принадлежностей, расходных материалов и запчастей, не предусмотренных технологической конструкцией данной модели, не рекомендованных или не одобренных производителем.
- попадания внутрь изделия инородных предметов или засорения вентиляционных отверстий большим количеством отходов, таких как пыль и т.п.

12.1.2 Изделия, подвергавшиеся вскрытию, ремонту или модификации неуполномоченными на то лицами.

12.1.3 Неисправности, возникшие вследствие ненадлежащего обращения или хранения изделия, такие как:

- Наличие ржавчины на металлических элементах изделия;
- Обрывы и надрезы шнура питания;
- Сколы, царапины, сильные потертости корпуса, пластиковых частей изделия и др.

12.1.4 Неисправности, возникшие в результате перегрузки изделия, повлекшей выход из строя электродвигателя или других узлов и деталей.

12.1.5 Изделия без читаемого серийного номера.

12.1.6 Расходные материалы, сменные детали, узлы, подлежащие периодической замене, а также аксессуары и комплектующие, поставляемые в комплекте с изделием.

12.1.7 К безусловным признакам перегрузки относятся:

- деформация или оплавление деталей и узлов изделия;
- одновременный выход из строя ротора и статора двигателя;
- потемнение или обугливание изоляции проводов. Обращаем Ваше внимание, что доставка изделия в сервисный центр и из него осуществляется конечным потребителем (владельцем) или за его счет. Техническое освидетельствование изделия на предмет установления гарантийного случая производится только в авторизованном сервисном центре.

**Срок службы изделия составляет 3 года.**

**ВНИМАНИЕ!** При покупке изделия требуйте проверки комплектности и исправности, а также правильного заполнения гарантийного талона.

Список сервисных центров можно узнать на сайте **[kolner-tools.com](http://kolner-tools.com)** или у продавца.

### 13 ПРОЧАЯ ИНФОРМАЦИЯ

**Импортер, уполномоченное изготовителем лицо:** ООО «Галактика».

**Адрес:** 433405, Российская Федерация, Ульяновская область, м.р-н Чердаклинский, м.п. Мирновское, тер. Портовая особая экономическая зона, пр-д Индустриальный, зд. 12 стр. 1, помещ. 435.

**Телефон:** +78422324242

**Адрес электронной почты:**

mail@simbirsk-crown.ru

**Изготовитель:** НИНБО ПОВТЕЧ ИМПОРТ И ЭКСПОРТ СО. ЛТД.

**Адрес:** 1-029 №181 ХУИЖАН РОАД, НИНБО, КИТАЙ.

Сделано в КНР.

**Дата изготовления указана на серийном номере. В соответствии со стандартом изготовителя серийный номер содержит: номер заказа / месяц и год изготовления/ порядковый номер изделия.**

## 1 ЖАЛПЫ НҰСҚАУЛАР

Желілік қар тазалағыш (бұдан әрі – қар тазалағыш, желілік құрал, құрал, бұйым) шағын аумақтардағы, тұрақтардағы, жолдардағы, жолдардағы, тротуарлардағы және басқа да ашық, тегіс, қатты жерлерде жеңіл, қапталмаған қарды тазалауға арналған. беттер.



Қауіпті жағдайлардың туындауын болдырмау үшін бұйымды пайдалану алдында осы пайдалану жөніндегі нұсқаулықтың барлық тармақтарымен танысу ұсынылады.

**EAC** Аталған бұйым келесі талаптарға сәйкес болады: Кедендік одақ Комиссиясының 2011 жылдың 18 қазанындағы №823 Шешімімен бекітілген TP TC 010/2011 «Машиналар мен жабдықтардың қауіпсіздігі туралы» Кедендік одақтың Техникалық регламентіне; Кедендік одақ Комиссиясының 2011 жылдың 9 желтоқсанындағы №879 Шешімімен бекітілген TP TC 020/2011 «Техникалық құралдардың электромагниттік үйлесімділігі туралы» Кедендік одақтың Техникалық регламентіне; Еуразиялық экономикалық комиссия Кеңесінің 2016 жылғы 18 қазандағы №113 шешімімен бекітілген «Электр және электронды өнімдерде қауіпті заттарды пайдалануды шектеу туралы» Кеден одағының TP TC 037/2016 техникалық регламенттері.



Осы Пайдалану нұсқаулығы бұйымның ажырамас бөлігі болып табылады. Пайдалану жөніндегі нұсқаулықты бұйымның барлық қызметтік мерзімінің ішінде сақтаңыз.

Сіз арқылы сатып алынған бұйым осы нұсқаулықтан оны пайдалануға әсер етпейтін кейбір айырмашылықтарға ие болуы мүмкін.

## 2 ТЕХНИКАЛЫҚ ТАЛАПТАР

1 кесте

Параметр атауы	Мән
Номиналды кернеу	220-240 В ~
Номиналды жиілік	50 Гц
Номиналды қуат тұтыну	1300 Вт
Бос жүріс жылдамдығы	3600 айн/мин
Жұмыс ені	280 мм
Ұстау биіктігі	160 мм
Жауған қардың қашықтығы	6 м
Қуат сымның ұзындығы	0,25 м
Қосарланған оқшаулау	Иә
Доңғалақтың өлшемі	120 мм
өлшемдері	1310x305x210 мм
Салмағы	4 кг

## 3 ЖИЫНТЫҚТЫЛЫҚ

2 кесте

Атауы	Саны
Электр қар тазалағыш	1 дана
Пайдалану бойынша басшылық	1 дана

## 4 ҚАУІПСІЗДІК ТАЛАПТАРЫ

**Бұйымның қауіпсіз және тұрақты жұмысына келесі шарттарды сақтау кезінде ғана кепілдік беріледі:**

4.1.1 Өнімді осы нұсқаулықта көрсетілгеннен басқа мақсаттарда пайдаланбаңыз. Өнімді пайдалану, техникалық қызмет көрсету және сақтау осы нұсқаулыққа сәйкес қатаң түрде орындалуы керек.

4.1.2 Өнім физикалық, сенсорлық немесе ақыл-ой қабілеттері шектеулі немесе тәжірибесі мен білімі жоқ адамдардың (соның ішінде балалардың) пайдалануына арналмаған, егер оларға жауапты тұлға өнімді пайдалану туралы нұсқау бермесе немесе қадағалаусыз. олардың қауіпсіздігі. Балалардың өніммен ойнауына жол бермеу үшін оларды қадағалау керек. Жануарлардың өніммен жанасуына жол бермеңіз. Балаларды, жану-

арларды және айналадағы адамдарды жұмыс аймағынан алыс ұстаңыз.

4.1.3 Өшірілген және қуат көзінен ажыратылған болса да, балалардың өніммен жанасуына жол бермеңіз.

4.1.4 Өнімді немесе оның кез келген бөлігін суға немесе басқа сұйықтықтарға батырмаңыз.

4.1.5 Өнімді жанғыш сұйықтықтар немесе газдар сияқты өрт немесе жарылыс қаупі бар жерде қолданбаңыз.

4.1.6 Құралды тек тұтқасынан (немесе негізінен) ұстау арқылы алып жүріңіз және саусағыңызды қосқышқа қоймаңыз.

4.1.7 Құралды қосулы тұрғанда алып жүрмеңіз.

4.1.8 Өніммен жұмыс істегенде жеке қорғаныс құралдарын пайдаланыңыз. Қажет болса, респираторды, арнайы қолғапты, көзілдірікті және құлаққапты пайдаланыңыз.

4.1.9 Бұйыммен жұмыс істегенде ешбір бөліктің өнімге және өңделетін дайындамаға/материалға тиіп кетпеуін қамтамасыз ету үшін қолайлы киім киген жөн. Сондай-ақ жұмысқа кедергі келтіретін немесе жағымсыз салдар тудыруы мүмкін ештеңе кимегеңізге көз жеткізіңіз.

4.1.10 Ажыратқышты баспас бұрын, жұмыс құралының (бұрғы, қашау, аралау дискі, пышақ, кесу дискі, қондырма және т.б.) дұрыс орнатылғанына және патронға мықтап бекітілгеніне, өңделетін дайындаманың/материалдың жеткілікті түрде бекітілгеніне көз жеткізіңіз. тұрақты немесе бекітілген және қосымша алынбалы тұтқа (бар болса) дұрыс орнатылған.

4.1.11 Жұмыс кезінде өнімді мықтап ұстаңыз.

4.1.1.12 Зақымдалған немесе қатты тозған жұмыс құралдарын пайдаланбаңыз.

4.1.13 Жұмыс кезінде өнімді мықтап ұстаңыз.

4.1.14 Өнімді біржола орнатуға тыйым салынады (мысалы, оны ілгекке бекітіңіз).

4.1.15 Өнімнің айналатын бөліктеріне қардан басқа ештеңе тиіп кетпеуі керек.

4.1.16 Өнімнің желдеткіш саңылауларын кез келген нәрсемен жабуға немесе ауаға кіруді шектеуге тыйым салынады.

4.1.17 Құралды пайдаланбаған кезде, техникалық қызмет көрсету немесе қызмет көрсету алдында, сондай-ақ:

- қандай да бір ақаулар болған жағдайда;  
- жұмыс құралдарын орнату / өзгерту алдында;

- тазалау алдында;

- жұмыс аяқталғаннан кейін.

4.1.18 Құрал құлаған болса немесе оның зақымдалу белгілері байқалса, қолданбаңыз. Құралды диагностикалау немесе жөндеу үшін уәкілетті қызмет көрсету орталығына хабарласыңыз.

4.1.19 Пайдалану және техникалық қызмет көрсету осы нұсқаулыққа сәйкес жүйелі түрде және қатаң түрде орындалуы керек. Техникалық қызмет көрсету кезінде өнімді зақымдауы мүмкін тазалағыш заттарды (бензин және басқа агрессивті заттар) пайдалануға тыйым салынады.

4.1.20 Өнімді дұрыс пайдаланбау оның істен шығуына, пайдаланушыға немесе оның мүлкіне зиян келтіруі мүмкін.

**ТЫЙЫМ САЛЫНҒАН** Өнімді алкогольдік немесе есірткілік масаң күйде, сондай-ақ шындықты объективті қабылдауға кедергі келтіретін басқа жағдайларда пайдаланыңыз және өнім мұндай күйде немесе осындай жағдайларда адамдарға сенуге болмайды!

**НАЗАР АУДАРЫҢЫЗ!** Бұл нұсқаулықта осы өнімді пайдалану кезінде туындауы мүмкін барлық төтенше жағдайлар қарастырылмайды. Пайдаланушы өніммен жұмыс істеу кезінде қауіпсіздік шараларын өз бетінше сақтауы керек!



## 4.2 ӨНІМДЕРМЕН ЖҰМЫС КЕЗІНДЕГІ САҚТЫҚ ШАРАЛАРЫ

Өнімді бірінші рет қолданар алдында оны жүктемесіз қосып, бірнеше минут жұмыс істеуге мүмкіндік беріңіз. Осы уақыт ішінде шамадан тыс қызуды немесе күшті бөгде иісті байқасаңыз, өнімді өшіріңіз, қуат сымын электр розеткасынан ажыратыңыз және өнімді диагностикалау және жөндеу үшін уәкілетті қызмет көрсету орталығына хабарласыңыз.

**НАЗАР АУДАРЫҢЫЗ!** Бұл жабдықты дұрыс пайдаланбау оның зақымдалуына әкелуі мүмкін. Осы нұсқаулықта сипатталған талаптарды бұзу салдарынан қар тазалағыштың зақымдануы кепілдік жөндеу мүмкіндігін жоққа шығарады.

- Өрбір қолданар алдында қар тазалағыштың корпусының, шнектің, қар төгетін шұңқырдың, тұтқаның, ажыратқыш блогының және қуат сымының зақымдалуын тексеріңіз.
- Жұмыс ортасымен таныс болыңыз. Құрылғының шуынан естілмейтін ықтимал қауіптерді тексеріңіз.
- Қар тазалағышты ылғалдылығы жоғары жерлерде немесе жанғыш сұйықтықтар немесе газдар сақталатын аумақтардың жанында қолданбаңыз.
- Қозғалтқыш жұмыс істеп тұрғанда ұшқын пайда болатындықтан, жанғыш газдардың немесе шаңдардың жанында пайдаланбаңыз. Тек жақсы көрінетін жағдайда жұмыс істемей немесе жұмыс аймағыңыздың жақсы жарықтандырылғанын тексеріңіз.
- Қар тазалағышты ауыстырып-қосқышпен тоқтату мүмкін болмаса, оны іске қоспаңыз.

**НАЗАР АУДАРЫҢЫЗ!** Қосу кілтін қосулы күйде кез келген жолмен блоктауға тыйым салынады.

- Қар тазалағышты пайдалану кезінде жалпы қауіпсіздік ережелерін сақтаңыз. Қар тазалағышты өндіруші белгілегеннен

басқа кез келген пайдалану өртке, электр тогының соғуына немесе жарақатқа әкелуі мүмкін.

- Ажыратқыш ақаулы болса, сондай-ақ қозғалтқыш қалыпты емес жұмыс істеп тұрса (мысалы, күйген оқшаулау иісі болса), шудың жоғарылауы, қағу немесе діріл болса, қар тазалағышты пайдалануға тыйым салынады.
- Рұқсат етілмеген адамдарды, балаларды және жануарларды жұмыс аймағынан 20 м-ден алыс ұстаңыз. Өрқашан сәйкес киім мен тайғақ емес аяқ киім киіңіз.
- Егер сіз шаршаған болсаңыз, науқас болсаңыз, алкогольдік, есірткілік немесе күшті дәрілердің әсерінен болсаңыз, қар тазалағышты пайдаланбаңыз.
- Жұмыс кезінде қар тазалағышты жерден көтермеңіз.
- Қар тазалағышты жөндеуді тек уәкілетті қызмет көрсету орталығы жүзеге асыруы керек. Еңіспен қозғалу кезінде қарды тазаламаңыз. Өрқашан жоғарыдан төменге, содан кейін төменнен жоғарыға жылжытыңыз. Еңістерде бұрылу және жұмыс істеу кезінде сақ болыңыз. Тік беткейлерді тазалауға тырыспаңыз.
- Қауіпсіздік жабдығы ақаулы немесе дұрыс орнатылмаған болса, қар тазалағышты пайдаланбаңыз.
- Қар тазалағышты тастамас бұрын, барлық басқару элементтерін өшіріп, аккумуляторды қар тазалағыштан ажыратыңыз. Қар тазалағышты басқа орынға жылжытпас бұрын шнекті ажыратыңыз. Қар тазартқыштағы барлық құрастыру және техникалық қызмет көрсету жұмыстары тек қуат көзінен толық ажыратылған кезде ғана жүргізілуі керек.
- Естуді қорғау құралдарын (құлаққаптар, құлаққаптар, т.б.) пайдалану ұсынылады.

## 5 АТҚАРЫМДЫҚ ЭЛЕМЕНТТЕР

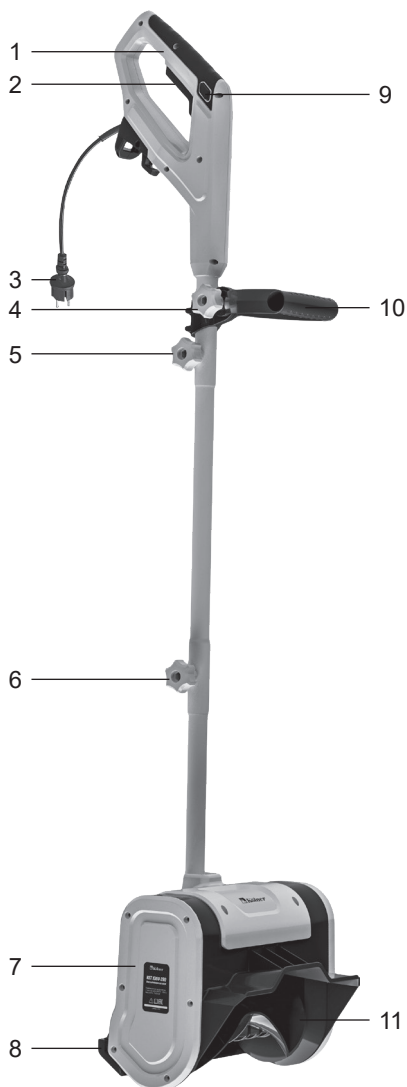

1. Жоғарғы тұтқа
2. Қуат пернесі
3. Қуат сымы
4. Тұтқа құлпы
5. Жоғарғы тұтқа құлпы
6. Штанга қысқышы

7. Мотор корпусы
8. Скрепер
9. Құлыптау түймесі
10. Көмекші тұтқа
11. Шнек

## 6 ЖҰМЫСҚА ДАЙЫНДАУ

- Қорапты ашыңыз. Барлық компоненттер мен құрамдастарды алып тастап, толықтығын тексеріңіз.
- Тасымалдау кезінде пайда болуы мүмкін құрамдас бөліктерде ойықтар, жарықтар және ұқсас механикалық зақым бар-жоғын тексеріңіз.
- Сыртқы бөлшектерді бекіту сенімділігін тексеріңіз.

**НАЗАР АУДАРЫҢЫЗ!** Қар тазалағышты құрастыру және реттеу бойынша барлық жұмыстарды тек электр қуатын өшірген кезде орындауға болады.

### 6.1 ШТАНГАНЫ ОРНАТУ

Штангаларды бір-біріне салып, қысқышпен бекітіңіз. Содан кейін үстіңгі шыбықты босатыңыз және ыңғайлы болу үшін оның орнын жоғары немесе төмен реттеңіз. Жолақты таңдалған күйде бекітіңіз.

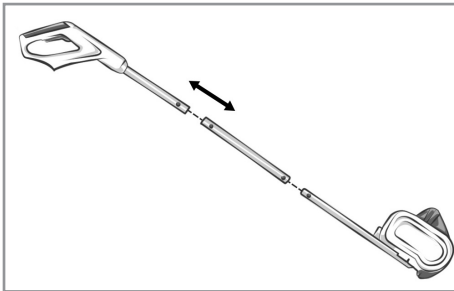

### 6.2. КӨМЕКШІ ТҰТҚАНЫ РЕТТЕУ

- Құрылғыны өшіріңіз. Шнек толығымен тоқтағанша күтіңіз.
- Көмекші тұтқаны сағат тіліне қарсы бұрап босатыңыз. Тұтқаны ыңғайлы жерге қойыңыз.
- Тұтқаны бекіту үшін бекіту бұрандасын қатайтыңыз.

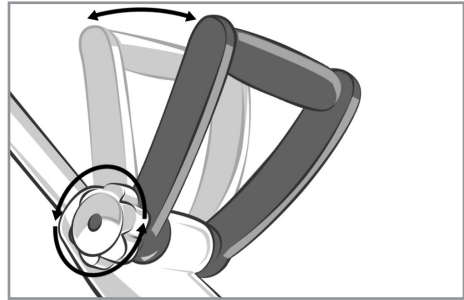

### 6.3. ЭЛЕКТР ЖЕЛІСІНЕ ҚОСЫЛУ

• Электр желісіне қоспас бұрын, электр параметрлері қар тазалағыштың техникалық сипаттамаларына сәйкес келетініне көз жеткізіңіз. Қар тазалағышты қосу үшін сыртта пайдалануға арналған өнеркәсіптік ұзартқышты (жинаққа кірмейді) пайдаланыңыз. Зақымдалған ұзартқыштарды қолданбаңыз! Өр пайдалану алдында ұзартқыш сымның күйін тексеру керек.

- Ұзартқыштарды катушкада пайдаланған кезде, қуат көзіне қоспас бұрын сымның толығымен шешілгеніне көз жеткізіңіз. Ұзартқыш кабельдің максималды ұзындығы 30 метрден аспауы керек, ал көлденең қимасы кемінде 1,5 мм<sup>2</sup> болуы керек. Желіде 16 А номиналды мәні бар шамадан тыс жүктемеден қорғалған автоматты ажыратқыш болуы керек.
- Қар тазалағыштың қуат сымын ұзартқыш сымға қосыңыз.

## 7 ЖҰМЫС ПРОЦЕДУРАСЫ

Жұмысқа кіріспес бұрын өңделетін аумақты тексеріңіз және ағызатын шұңқырдан ұшып кетуі мүмкін кез келген бөгде заттарды: тастар, бұтақтар, сым, арқандар және т.б. алып тастаңыз. Олар қар тазалағыштың корпусына зақым келтіруі мүмкін. Сым, арқан және т.б. қар үрлеуші шнекті бітеп тастап, мотордың жанып кетуіне әкеледі. Қиыршық тастармен және қиыршық та-

стармен төселмеген беттерде жұмыс істегенде, материалды қармен бірге лақтырмас үшін, қар тазалағыштың түбіндегі қырғышты бетінен жоғары көтеру үшін тұтқаны басыңыз. Өндіруші қар тазалағышты дұрыс пайдаланбау нәтижесінде болған зақым немесе жарақат үшін жауапты емес. Бастапқы күйде шнектің қарға соқпауын тексеріңіз.

**ЕСКЕРТУ:** Шнек қар тазалағышты қосқаннан кейін бірден айнала бастайды. Қолдарыңызды және аяқтарыңызды шнектен алыс ұстаңыз. Қар тазалағышты байқаусызда қосудан аулақ болыңыз.

### 7.1 ҚОСУ / ӨШІРУ

Қолданар алдында шнектердің жұмыс аймағында қар мен бөгде заттар жоқ екеніне көз жеткізіңіз.

Қар тазалағышты қосу үшін құлыптау түймесін басып ұстап тұрыңыз, содан кейін қуат түймесін тұтқаға қарсы басыңыз. Шнектер жұмыс істей бастағаннан кейін құлыптау түймесін босатыңыз.

Құрылғыны өшіру үшін қуат пернесін жіберіңіз.

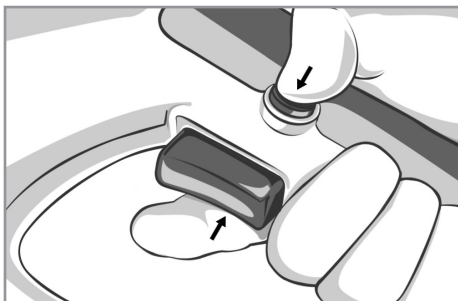

**НАЗАР АУДАРЫҢЫЗ!** Егер шнек бітеліп қалса, қар тазалағышты қосуға әрекеттенбеңіз! Жұмысты жалғастыру үшін шнектің бітелу себебін жойыңыз. Қар тазалағыш қалыпты емес дірілдей бастаса, қозғалтқышты дереу тоқтатып, себебін түзетіңіз.

### 7.2 ЖҰМЫС ПРОЦЕСІ

- Қар тазалағыштың шнегін түсіріп, қарды тазалай бастаңыз.
- Жұмысқа кіріспес бұрын, шнектің еркін айналуын қамтамасыз ету үшін қар тазалағыштың күйін тексеріңіз.
- Шнектің тозуын жүйелі түрде тексеріңіз.
- Қар тазалағыштың барлық бекіткіштері (бұрандалар, гайкалар, т.б.) толығымен тартылғанына көз жеткізіңіз.
- Шығару шұңқырын қар қауіпсіз бағытта шығатындай етіп орналастырыңыз. Жүк түсіруді адамдарға бағыттамаңыз. Балаларды, жануарларды және бейтаныс адамдарды жұмыс аймағынан аулақ ұстау керек. Жұмыс істеп тұрған қар тазалағыштың алдынан жүруге болмайды.
- Қар тазалағышты ыңғайлы жылдамдықпен алға жылжытыңыз, бірақ жолды толығымен босату үшін жеткілікті баяу. Қардың ені мен тереңдігі қозғалыс жылдамдығын анықтайды.
- Қар түскеннен кейін мүмкіндігінше тезірек шығарған дұрыс.

Бос және қалыпты қар: Қалыңдығы 20 см-ге дейінгі қар қабатын біркелкі жылдамдықпен жұмыс істеу арқылы тез жоюға болады. Егер қар терең болса немесе үйінділер болса, оператор қар тазалағышты баяу жылжытып, жабдықтың қалыпты жұмыс істеуіне мүмкіндік беруі керек.

Ылғалды және тығыздалған қар: Баяу жүріңіз. Тығыздалған қар мен мұзды кетіру үшін астыңғы жүзді пайдаланбаңыз.

**НАЗАР АУДАРЫҢЫЗ!** Қар тазалағышты дымқыл және нығыздалған қарда кеңінен қолдану шнектің бұзылуына әкелуі мүмкін.

- Қарды ең тиімді тазалау үшін қарды желге лақтырыңыз.
- Төмен температура әсер еткенде қар тазалағыштың кейбір бөліктері қатып

қалуы мүмкін. Қар тазалағышты пайдалану кезінде бөлшектер қатып қалса, қар тазалағышты тоқтатыңыз, батареяны ажыратыңыз және қатып қалған бөліктерді тексеріңіз. Қайта қосу алдында барлық бөліктерді мұздан босатыңыз. Өнімді мұздатылған бөліктерімен қолдануға әрекеттенбеңіз.

- Қар тазалағыштың шнегін түсіріп, қарды тазалай бастаңыз.
- Қарды тазалағаннан кейін, қозғалатын бөліктерде мұздың пайда болуын болдырмау үшін қар тазалағышты бірнеше минут жұмыс істеп тұрыңыз. Содан кейін қозғалтқышты өшіріңіз, барлық қозғалатын бөліктер тоқтағанша күтіңіз, мұз бен қарды таза шүберекпен тазалаңыз.
- Шұңқырды тазалау алдында қар тазалағышты өшіріп, оны қуат көзінен ажыратыңыз. Шнек айналуы тоқтатқанша күтіңіз. Ағаш таяқпен ағынды тазалаңыз.
- Аккумуляторды қар тазалағыштан ажыратыңыз.

## 8 ҚЫЗМЕТ КӨРСЕТУ

8.1 Жұмысты аяқтағаннан кейін өнімді шаң мен кірден тазалау қажет. Желдету саңылауларына ерекше назар аудару керек. Корпусты тазалау үшін өнімнің металл бөліктерін тот басуы немесе пластик бетін зақымдауы мүмкін тазалағыш заттарды қолданбаңыз. Өнімнің денесін дымқыл жұмсақ шүберекпен сүртіңіз, содан кейін құрғатыңыз.

8.2 Жұмыс кезінде көміртекті щеткалар тозуға ұшырайды. Көміртекті щеткаларды уақтылы ауыстыру өнімнің қызмет ету мерзімін айтарлықтай арттырады. Оларды ауыстыру үшін уәкілетті қызмет көрсету орталығына хабарласыңыз.

8.3 Барлық бұрандалардың мықтап бекітілгенін үнемі тексеріп отырыңыз. Бос бұранданы тапсаңыз, оны дереу тартыңыз. Өйтпесе, сіз өзіңізді жарақат алу қаупіне ұшыратасыз.

## 9 САҚТАУ ЕРЕЖЕЛЕРІ

9.1 Өнімді қоршаған орта температура-сында 0°C-тан +40°C-қа дейінгі температурада және ауаның салыстырмалы ылғалдылығы 80%-дан аспайтын балалар мен жануарлар қолы жетпейтін жерде сақтау керек.

9.2 Зақым келтірмеу үшін өнімді тек түпнұсқалық қаптамасында тасымалдаңыз. Өнімді төмен температурада тасымалдағаннан немесе сақтағаннан кейін оны бөлме температурасында кемінде екі сағат ұстау керек.

9.3 Өнімді тасымалдау, тиеу, түсіру және сақтау кезінде нұсқаулықта көрсетілген талаптардан басқа келесі талаптарды басшылыққа алу керек: - бұйымды зақымдауға әкелетін елеулі механикалық жүктемелерге ұшыратуға тыйым салынады. өнімге және/немесе оның қаптамасының тұтастығына зақым келтіру; - өнімнің қаптамасындағы сумен және басқа сұйықтықтармен жанасуын болдырмау қажет. 9.4 Қолданылған өнімді нөлден төмен температурада тасымалдау немесе сақтау алдында өнімде судың жоқтығына көз жеткізу керек. Өнімнің барлық беттері құрғақ болуы керек. Тасымалдау шарттарына қойылатын толық талаптарды ГОСТ 15150-69 қараңыз.

9.5 Өнімді температураның айтарлықтай өзгеруінен және тікелей күн сәулесінің әсерінен қорғаңыз. Сақтау шарттарына қойылатын толық талаптарды ГОСТ 15150-69 (1-шарт) қараңыз.

9.6 Өнімді дұрыс емес кәдеге жарату қоршаған ортаға орны толмас зиян келтіреді. Ақаулы өнімдерді немесе пайдаланылған батареяларды тұрмыстық қалдықтармен бірге тастамаңыз. Осы мақсаттар үшін мамандандырылған қайта өңдеу пунктіне хабарласыңыз. Тұрмыстық бұйымдарды, құрал-жабдықтарды және қайта өңдеуге арналған пайдаланылған аккумуляторларды жинау орындарының мекенжайла-

рын сіз тұратын жеріңіздің коммуналдық қызметтерінен алуға болады.

### 10 ҚЫЗМЕТ КӨРСЕТУ МЕРЗІМІ

Бұл өнім, егер осы нұсқаулықта көрсетілген барлық талаптар орындалса, кемінде 3 жыл қызмет етуі керек. Өндіруші сатып алушылардың назарын өнімді жеке қажеттіліктер шеңберінде пайдаланған кезде және осы нұсқаулықта келтірілген пайдалану ережелерін сақтаған кезде өнімнің қызмет ету мерзімі осы нұсқаулықта көрсетілгеннен айтарлықтай асып кетуі мүмкін екеніне аударады. Өндіруші дизайн мен конфигурацияға өнімнің өнімділігін нашарлатпайтын өзгерістер енгізу құқығын өзіне қалдырады.

### 11 МҮМКІН БҰЗУЛАР ЖӘНЕ ОЛАРДЫ ЖОЮ ӨДІСТЕРІ

Өнім сәтсіз болса, оны өзіңіз жөндеуге әрекеттенбеуіңіз керек. Өкілетті қызмет көрсету орталығына хабарласу ұсынылады.

### 12 ӨНДІРУШІ КЕПІЛДІГІ

**Кепілдік мерзімі ішінде келесі шарттар орындалған жағдайда өнім тегін қызмет көрсетуге немесе жөндеуге қабылданатынын ескеріңіз:**

Кепілдік міндеттемелер сату күні, сериялық нөмірі көрсетілген дұрыс толтырылған кепілдік талоны болған кезде жүзеге асырылады, сауда ұйымының мөрі (мөртабаны), сатушының қолы. Сізде мүмкін болуы толтырылмайды кепілдік талоны (мысалы, интернет-дүкенде сатып алу кезінде). Бұл жағдайда тауарды сатып алу күнін растау үшін кассалық чекті басып шығаруды және сақтауды және қызмет көрсету орталығына жүгінген кезде оларды көрсетуді ұсынамыз. Егер сізде дұрыс толтырылған кепілдік талоны болмаса, біз осы өнімнің сапасына қатысты

шағымдарыңызды қабылдамауға мәжбүр боламыз. Түсініспеушіліктерді болдырмау үшін сізден өніммен жұмыс жасамас бұрын пайдалану жөніндегі нұсқаулықпен мұқият танысуыңызды сұраймыз. Біз сіздің назарыңызды тек өнімнің тұрмыстық мақсатына аударамыз. Кепілдік шарттары иесінің үйінде мерзімді техникалық қызмет көрсетуді көздемейді.

Осы кепілдікті шарттардың құқықтық негіздемесі Ресей Федерациясының қолданыстағы заңнамасы, әсіресе, «Тұтынушылардың құқықтарын қорғау туралы» Федералдық заңы және Ресей Федерациясының Азаматтық кодексі болып табылады. Өнімнің кепілдік мерзімі кепілдік талонында көрсетілген. Бұл мерзім бөлшек желі арқылы сатылған күнінен бастап саналады. Біздің кепілдікті міндеттемелер кепілдікті мерзімнің ішінде анықталған, және өндірістік, технологиялық және конструктивтік, яғни, дайындаушы-компанияның кінәсі бойынша жол берілген ақаулармен шарттас ақаулықтарға ғана таралады.

#### 12.1 Кепілдік міндеттемелері мыналарға қолданылмайды:

- 12.1.1 Өнімнің жұмысындағы ақаулар:
- пайдаланушының пайдалану нұсқаулығындағы нұсқауларды орындамауы;
  - сыртқы немесе кез келген басқа әсерден туындаған механикалық зақымдану;
  - бұйымды мақсатынан басқа мақсаттарда пайдалану;
  - жаңбыр, қар, жоғары ылғалдылық, жылыту, агрессивті орта сияқты өнімге қолайсыз атмосфералық және сыртқы әсерлер, электрмен жабдықтау параметрлерінің пайдалану жөніндегі нұсқаулықтың талаптарына сәйкес келмеуі;
  - өндіруші ұсынбаған немесе мақұлдамаған осы модельдің

технологиялық жобасында көзделмеген керек-жарақтарды, шығын материалдарын және қосалқы бөлшектерді пайдалану. - өнімнің ішіне бөгде заттардың түсуі немесе желдету саңылауларын көп мөлшердегі қалдықтармен бітеп тастауы, мысалы, шаң және т.б.

12.1.2 Рұқсат етілмеген адамдар ашқан, жөндеген немесе өзгерткен өнімдер.

12.1.3 Өнімді дұрыс ұстамау немесе сақтау нәтижесінде туындайтын ақаулар, мысалы:

- бұйымның металл элементтерінде тоттың болуы;

- электр сымның үзілуі және кесілуі;

- Чиптер, сызаттар, корпусның қатты қажалуы, өнімнің пластик бөліктері және т.б.

12.1.4 Электр қозғалтқышының немесе басқа бөлшектер мен бөлшектердің істен шығуына әкелетін өнімнің шамадан тыс жүктелуінен туындайтын ақаулар.

12.1.5 Оқуға болатын сериялық нөмірі жоқ өнімдер.

12.1.6 Шығын материалдары, ауыстырылатын бөлшектер, мерзімді ауыстыруға жататын блоктар, сондай-ақ өніммен бірге жеткізілетін керек-жарақтар мен компоненттер.

12.1.7 Шамадан тыс жүктеменің шартсыз белгілеріне мыналар жатады:

- бұйымның бөлшектері мен тораптарының деформациясы немесе балқуы;

- қозғалтқыштың роторы мен статорының бір мезгілде істен шығуы;

- сым оқшаулауының қараюы немесе көмірленуі. Өнімді қызмет көрсету орталығына және одан жеткізуді түпкілікті тұтынушы (иесі) немесе оның есебінен жүзеге асыратынын ескеріңіз. Кепілдік жағдайын белгілеу үшін өнімнің техникалық сараптамасы тек уәкілетті қызмет көрсету орталығында жүзеге асырылады.

**Құралдың қызметтік мерзімі  
3 жылды құрайды.**

**НАЗАР АУДАРЫҢЫЗ!** Бұйымды сатып алу кезінде жиынтықтылықты және жарамдылықты, сонымен бірге кепілдік талонының дұрыс толтырылуын тексеріңіз.

Сервистік орталықтардың тізімін сатушыдан немесе **kolner-tools.com** сайтынан білуге болады.

### 13 ӨЗГЕ АҚПАРАТ

**Импорттаушы, дайындаушы  
уәкілеттік берген тұлға:** «Галактика» ЖШҚ.

**Мекен-жай:** 433405, Ресей Федерациясы, Ульяновск облысы, Чердаклин ауданы, Мирновское ауылы, тер. Порт Арнайы Экономикалық Аймағы, пр-д Индустриалды, зд.12 Б.1, үй. 435.

**Телефон:** +78422324242

**Электрондық поштаның мекенжайы:**  
mail@simbirk-crown.ru

**Дайындаушы:** НИНБО ПОВТЕЧ ИМПОРТЫ ЖӘНЕ ЭКСПОРТЫ СО. ЛТД.

**Мекенжай:** 1-029 №181 ХУИЖАН РОАД, НИНБО, ҚЫТАЙ.

ҚХР жасалған.

**Дайындалған күні сериялық нөмірде көрсетілген. Дайындаушының стандартына сәйкес сериялық нөмір келесілерден тұрады: тапсырыстың нөмірі / дайындалған айы мен жылы / бұйымның реттік нөмірі.**

## 1 GENERAL PROVISIONS

A network snow blower (hereinafter also referred to as a snow blower, network tool, tool, product) is designed for cleaning light, non-packed snow in small areas, parking lots, roads, paths, sidewalks and other open, flat, hard surfaces.

It is strongly recommended that you read all points in this instruction manual before using the product to avoid dangerous situations.

## 2 TECHNICAL REQUIREMENTS

Table 1

Name of the parameter	Parameter value
Rated voltage	220-240 V ~
Rated frequency	50 Hz
Rated power consumption	1300 W
Idle speed	3600 rpm
Working width	280 mm
Grip height	160 mm
Distance of thrown snow	6 m
Power cord length	0,25 m
Double insulation	Yes
Impeller size	120 mm
dimensions	1310x305x210 mm
Weight	4 kg

## 3 ACCESSORIES

Table 2

Name	Quantity
Electric snow thrower	1 pcs.
User manual	1 pcs.

## 4 SAFETY REQUIREMENTS

**The safe and stable operation of the product is guaranteed only if the following conditions are met:**

4.1 Do not use the product for any purpose other than those specified in this operating manual. The operation, maintenance and storage of the product must be carried out strictly in accordance with these operating instructions.

4.2 The product is not intended for use by persons (including children) with reduced physical, sensory or mental abilities or lack of life experience or knowledge, unless they are supervised or instructed to use the product by a person responsible for their safety. Children should be supervised to avoid playing with the product. Do not allow animals to come into contact with the product. Do not allow children, animals or strangers in the work area.

4.3 Do not allow children to come into contact with the product, even if it is turned off and disconnected from the power supply.

4.4 Do not immerse the product or its individual parts in water or other liquids.

4.5 Do not use the product if there is a risk of fire or explosion, for example, near flammable liquids and gases.

4.6 Carry the power tool by holding it only by the handle (or by the base), while it is forbidden to hold your finger on the switch.

4.7 Do not carry the power tool when it is switched on.

4.8 Before starting work, make sure that the power supply parameters meet the requirements specified on the product and in this operating manual.

4.9 Connect the product to the power supply only after you make sure that the necessary nozzles are installed correctly and all the elements are ready for welding.

4.10 Use personal protective equipment when working with the product. If necessary, use a respirator, special gloves, glasses and headphones.



4.11 When working with the product, it is recommended to wear suitable clothing so that no parts come into contact with the product and the workpiece / material being processed. Also make sure that you wear nothing that could interfere with your work or cause undesirable consequences.

4.12 Before connecting the product to power supply, make sure that the working nozzles are correct and reliable, the pipe/ fitting to be processed is installed, has the required length and is connected in the required way.

4.13 When working, hold the device firmly.

4.14 Do not use a damaged or badly worn working tool. (milling cutter)

4.15 Always place the product on a special stand when you are not using it.

4.16 Do not leave the product switched on or connected to a power source without attention.

4.17 Nothing other than the workpiece/ material being processed should come into contact with the rotating parts of the product.

4.18 It is forbidden to cover the ventilation openings of the product with anything or restrict air access.

4.19 Avoid the power cord hitting the product or material to be processed or foreign objects that could damage it.

4.20 Keep the power cord away from heat source, oil and sharp objects.

4.21 During the operation of the product, do not touch any grounded objects (for example, pipes, radiators, gas stoves, refrigerator).

4.22 When disconnecting the product from the power supply, hold the plug of the power cord firmly.

4.23 Always disconnect the product from the power supply when not in use, before performing maintenance or service, and:

- in case of any problems;
- before installing/changing the working tool;
- before cleaning;

- before installing/removing the parallel stop and other things;

- after finishing the work.

4.24 Do not use the product after it has fallen off or if damaged or damaged power cords or plugs are visible on it. To diagnose or repair the product, contact an authorized service center.

4.25 If the power cord is damaged, it must be replaced by the manufacturer, his representative or a similar qualified person to avoid danger. The power cord is replaced by an authorized service center in accordance with the applicable tariff.

4.26 Operation and maintenance must be carried out regularly and strictly in accordance with these instructions. During maintenance, do not use detergents that could damage the product or power cords (gasoline and other aggressive substances).

4.27 Improper handling of the Product may cause malfunctions, damage to the user or his property.

It is FORBIDDEN to use the product in a state of alcoholic or narcotic intoxication, as well as in other conditions that interfere with the objective perception of reality, and you should not trust the product to people in such a state or in such conditions!

**ATTENTION!** This user manual can not give advice for all sorts of unusual situations that may arise during the operation of this product. The user must independently take safety measures when working with the product!

### **PRECAUTIONS WHEN WORKING WITH THE SNOW THROWER**

Before using the product for the first time, turn it on without load and let it work for a few minutes. If during this time you feel excessive heat or a strong foreign smell, turn off the product, disconnect the power cord from the mains and contact an authorized service center to diagnose and repair the product.

**ATTENTION!** Violation of the rules of use of this equipment may cause damage to it. Damage to the snow thrower due to violations of the requirements described in this and the instructions excludes the possibility of free warranty repairs.

- Before each use, check the snowplow for damage to the housing, auger, snow chute, handle, switch block, power cord.
- Study well the environment around the workplace. Check it for potential hazards that may not be audible due to the noise of the machinery.
- Do not use the snow thrower in areas of high humidity, near places where flammable liquids and gases are stored.
- Do not use near flammable gases or dust, as sparks form when the engine is running. Work only in conditions of good visibility or take care of the lighting of the workplace.
- Do not allow unauthorized persons, children and animals closer than 20 m from the work area. Always wear appropriate clothing and non-slip shoes.
- Before moving away from the snow thrower, disconnect all controls and disconnect it from the mains.

## 5 WORKING PROCEDURE

5.1 Store the product at ambient temperatures from 0°C to +40°C and a relative humidity of no more than 80% in a place inaccessible to children and animals.

5.2 Transport the product only in the original packaging to avoid damage. After transportation or storage of the product at a low temperature it is necessary to keep it at room temperature for at least two hours.

5.3 When transporting, loading, unloading and storing the product, in addition to the requirements described in the operating instructions, the following guidelines must be observed:

- do not expose the product to significant mechanical loads that may damage the product and /or affect the integrity of the

packaging;

- it is necessary to avoid getting water and other liquids on the packaging of the product.

5.4 Before transport or transfer to storage at a negative temperature in use, it must be ensured that there is no water in the product. All surfaces the products must be dry.

5.5 Keep the product away from significant temperature fluctuations and direct sunlight.

5.6 Improper disposal of the product causes irreparable damage to the environment. Do not throw away the defective product and the used batteries together with the household appliances waste. For this purpose, contact a competent disposal point. Addresses of collection points for household goods, appliances and used batteries for processing you can get in the municipal services of your locality.

## 6 MAINTENANCE

6.1 After completion of the work, it is necessary to clean the product from dust and dirt. Special attention should be paid to the ventilation openings. To clean the case, do not use cleaning agents that can cause rust to form on the metal parts of the product or damage the plastic surface. Wipe the body of the product with a damp soft cloth, then wipe it dry.

6.2 Regularly check the reliability of all screws. If a loose screw is found, tighten it immediately. Otherwise, you are putting yourself at risk of injury.

## 7 MANUFACTURER'S WARRANTY

Please note that during the warranty period, the product will be accepted for free service or repair if the following conditions are met:

Warranty obligations are carried out in the presence of a correctly filled out warranty card with an indication of the date of sale, serial number, seal (stamp) of the trading

organization, signature of the seller. You may have an incomplete warranty card (for example, when buying from an online store). In this case, we recommend that you print and save the cash receipt to confirm the date of purchase of the product, and present them when contacting the service center. If you do not have a properly filled out warranty card, we will be forced to reject your claims about the quality of this product. In order to avoid misunderstandings, we kindly ask you to read the operating instructions carefully before starting to work with the product.

We draw your attention to the exclusively domestic purpose of the product.

The warranty conditions do not provide for periodic maintenance at the owner's home. The legal basis of these warranty conditions is the current legislation of the Russian Federation, in particular, the latest version of the Federal Law "On Consumer Protection" and the Civil Code of the Russian Federation. The warranty period of the product is indicated on the warranty card. This period is calculated from the date of sale through the retail network. Our warranty obligations apply only to malfunctions detected during the warranty period and caused by manufacturing, technological and structural defects, i.e. caused by the fault of the manufacturer.

## 1 ALLGEMEINE HINWEISE

Die elektrische Schneefräse (im Folgenden auch die Schneefräse, die Maschine, das Elektrowerkzeug, das Produkt) ist für die Reinigung von leichtem, nicht fließendem Schnee in Gebieten mit kleinen Stellplätzen, Parkplätzen, Straßen, Wegen, Gehwegen und anderen offenen, ebenen, harten Oberflächen vorgesehen.

## 2 TECHNISCHE ANFORDERUNGEN

Tabelle 1

Name des Parameters	Parameterwert
Nennspannung	220-240 V ~
Nennfrequenz	50 Hz
Nennleistungsaufnahme	1300 W
Leerlauf	3600 U/min
Arbeitsbreite	280 mm
Griffhöhe	160 mm
Wurfweite des Schnees	6 m
Länge des Netzkabels	0,25 m
Doppelisolierung	Ja
Laufegradgröße	120 mm
Maße	1310x305x210 mm
Gewicht	4 kg

## 3 ZUBEHÖR

Tabelle 2

Namen	Anzahl
Elektrische Schneefräse	1 St.
Betriebsanleitung	1 St.

## 4 SICHERHEITSANFORDERUNGEN

**Der sichere und stabile Betrieb des Produkts wird nur unter folgenden Bedingungen gewährleistet:**

4.1 Verwenden Sie das Produkt nicht für andere Zwecke als die in dieser Bedienungsanleitung angegebenen. Die Bedienung, Wartung und Lagerung des Produkts muss streng nach dieser Bedienungsanleitung erfolgen.

4.2 Das Produkt ist nicht für die Verwendung durch Personen (einschließlich Kin-

der) mit eingeschränkten körperlichen, sensorischen oder geistigen Fähigkeiten oder mangelnder Lebenserfahrung oder mangelndem Wissen bestimmt, es sei denn, sie werden von einer für ihre Sicherheit verantwortlichen Person beaufsichtigt oder angewiesen, das Produkt zu verwenden. Kinder sollten beaufsichtigt werden, um das Spielen mit dem Produkt zu vermeiden. Tiere dürfen nicht mit dem Produkt in Berührung kommen. Lassen Sie keine Kinder, Tiere oder Fremde in den Arbeitsbereich.

4.3 Lassen Sie Kinder nicht mit dem Produkt in Berührung kommen, auch wenn es ausgeschaltet und von der Stromversorgung getrennt ist.

4.4 Tauchen Sie das Produkt oder seine Einzelteile nicht in Wasser oder andere Flüssigkeiten.

4.5 Verwenden Sie das Produkt nicht, wenn Brand- oder Explosionsgefahr besteht, z. B. in der Nähe von brennbaren Flüssigkeiten und Gasen.

4.6 Tragen Sie das Elektrowerkzeug, indem Sie es nur am Griff (oder an der Basis) halten, während es verboten ist, den Finger am Schalter zu halten.

4.7 Tragen Sie das Elektrowerkzeug nicht, wenn es eingeschaltet ist.

4.8 Stellen Sie vor Beginn der Arbeiten sicher, dass die Parameter der Stromversorgung den auf dem Produkt und in dieser Bedienungsanleitung angegebenen Anforderungen entsprechen.

4.9 Schließen Sie das Produkt erst an die Stromversorgung an, nachdem Sie sichergestellt haben, dass die erforderlichen Düsen korrekt installiert sind und alle Elemente zum Schweißen bereit sind.

4.10 Verwenden Sie bei der Arbeit mit dem Produkt persönliche Schutzausrüstung. Verwenden Sie bei Bedarf ein Atemschutzgerät, spezielle Handschuhe, eine Brille und Kopfhörer.

4.11 Bei der Arbeit mit dem Produkt wird empfohlen, geeignete Kleidung zu tragen, damit keine Teile mit dem Produkt und dem zu bearbeitenden Werkstück/ Material in

Berührung kommen. Stellen Sie außerdem sicher, dass Sie nichts tragen, was Ihre Arbeit beeinträchtigen oder unerwünschte Folgen haben könnte.

4.12 Stellen Sie vor dem Anschließen des Produkts an die Stromversorgung sicher, dass die Arbeitsdüsen korrekt und zuverlässig sind, das zu bearbeitende Rohr / Fitting installiert ist, die erforderliche Länge hat und auf die erforderliche Weise angeschlossen ist.

4.13 Halten Sie das Gerät beim Arbeiten fest.

4.14 Verwenden Sie kein beschädigtes oder stark abgenutztes Arbeitswerkzeug (Fräser).

4.15 Stellen Sie das Produkt immer auf einen speziellen Ständer, wenn Sie es nicht benutzen.

4.16 Lassen Sie das Produkt nicht ohne Aufmerksamkeit eingeschaltet oder an eine Stromquelle angeschlossen.

4.17 Nothing other than the workpiece/material being processed should come into contact with the rotating parts of the product.

4.18 Es ist verboten, die Lüftungsschlitze des Produkts mit etwas zu schließen oder den Luftzugang einzuschränken.

4.19 Vermeiden Sie, dass das Netzkabel auf das zu bearbeitende Produkt oder Material oder Fremdkörper trifft, die es beschädigen könnten.

4.20 Halten Sie das Netzkabel von Wärmequelle, Öl und scharfen Gegenständen fern.

4.21 Berühren Sie während des Betriebs des Produkts keine geerdeten Gegenstände (z. B. Leitungen, Heizkörper, Gasherde, Kühlschrank).

4.22 Wenn das Produkt in feuchter Umgebung betrieben werden muss, verwenden Sie ein Netzteil, das mit einer Abschaltvorrichtung ausgestattet ist.

4.23 Wenn Sie das Produkt von der Stromversorgung trennen, halten Sie den Stecker des Netzkabels fest.

4.24 Trennen Sie das Produkt immer von der Stromversorgung, wenn Sie es nicht verwenden, bevor Sie eine Wartung oder Wartung durchführen oder:

- bei Problemen;

- vor der Installation/Änderung des Arbeitswerkzeugs;

- vor der Reinigung;

- vor der Montage/Demontage des Parallelanschlags und anderer Dinge;

- nach Abschluss der Arbeiten.

4.25 Verwenden Sie das Produkt nicht, nachdem es heruntergefallen ist oder wenn beschädigte oder beschädigte Netzkabel oder Stecker darauf zu sehen sind. Wenden Sie sich zur Diagnose oder Reparatur des Produkts an einen autorisierten Kundendienst.

4.26 Sollte das Netzkabel beschädigt werden, muss es vom Hersteller, seinem Vertreter oder einer ähnlichen qualifizierten Person ersetzt werden, um eine Gefahr zu vermeiden. Das Netzkabel wird von einem autorisierten Servicezentrum gemäß dem geltenden Tarif ausgetauscht.

4.27 Der Betrieb und die Wartung müssen regelmäßig und streng gemäß dieser Anleitung durchgeführt werden. Verwenden Sie während der Wartung keine Reinigungsmittel, die das Produkt beschädigen könnten oder Netzkabel (Benzin und andere aggressive Substanzen).

4.28 Eine unsachgemäße Handhabung des Produkts kann zu Fehlfunktionen, zu Schäden am Benutzer oder an seinem Eigentum führen.

Es ist **VERBOTEN**, das Produkt in einem Zustand alkoholischer oder narkotischer Vergiftung sowie unter anderen Bedingungen zu verwenden, die die objektive Wahrnehmung der Realität beeinträchtigen, und Sie sollten dem Produkt Menschen in einem solchen Zustand oder unter solchen Bedingungen nicht vertrauen!

**ACHTUNG!** Dieses Benutzerhandbuch kann keine Ratschläge für alle möglichen ungewöhnlichen Situationen geben, die während des Betriebs dieses Produkts auftreten können. Der Benutzer muss bei der Arbeit mit dem Produkt selbständig Sicherheitsmaßnahmen treffen!

### VORSICHTSMAßNAHMEN BEI DER ARBEIT MIT EINER SCHNEEFRÄSE

Schalten Sie das Produkt vor dem ersten Gebrauch ohne Last ein und lassen Sie es einige Minuten laufen. Wenn Sie während dieser Zeit eine übermäßige Hitze oder einen starken Fremdgeruch bemerken, schalten Sie das Produkt aus, ziehen Sie das Netzkabel ab und wenden Sie sich an einen autorisierten Kundendienst, um das Produkt zu diagnostizieren und zu reparieren.

Achtung! Wenn dieses Gerät nicht ordnungsgemäß verwendet wird, kann es beschädigt werden. Eine Beschädigung der Schneefräse aufgrund von Verstößen gegen die in dieser Anleitung beschriebenen Anforderungen schließt die Möglichkeit einer kostenlosen Garantiereparatur aus.

- Überprüfen Sie die Schneefräse vor jedem Gebrauch auf Beschädigungen des Gehäuses, der Schnecke, der Schneeaustrittsrinne, des Griffs, der Schaltereinheit und des Netzkabels.
- Machen Sie sich mit der Umgebung rund um den Arbeitsplatz vertraut. Überprüfen Sie es auf mögliche Gefahren, die aufgrund von Maschinengeräuschen möglicherweise nicht hörbar sind.
- Verwenden Sie die Schneefräse nicht an Orten mit hoher Luftfeuchtigkeit, in der Nähe von brennbaren Flüssigkeiten und Gasen.
- Nicht in der Nähe von brennbaren Gasen oder Staub verwenden, da sich während des Motorbetriebs Funken bilden. Arbeiten Sie nur bei guter Sicht oder achten Sie auf die Beleuchtung des Arbeitsplatzes.
- Lassen Sie keine fremden Personen, Kinder und Tiere näher als 20 m vom Arbeits-

bereich entfernt liegen. Tragen Sie immer geeignete Kleidung und rutschfeste Schuhe.

- Schalten Sie alle Bedienelemente aus und trennen Sie sie vom Netz, bevor Sie sich von der Schneefräse entfernen.

## 5 ARBEITSWEISE

Das Produkt ist für den Einsatz in gemäßigten Klimazonen bei Umgebungstemperaturen von +1 °C bis +40 °C und einer relativen Luftfeuchtigkeit von nicht mehr als 80% ausgelegt.

5.1 Bewahren Sie das Produkt bei Umgebungstemperaturen von 0°C bis +40°C und einer relativen Luftfeuchtigkeit von nicht mehr als 80% an einem Ort auf, der für Kinder und Tiere unzugänglich ist.

5.2 Das Produkt nur in der Originalverpackung transportieren, um Beschädigungen zu vermeiden. Nach dem Transport oder der Lagerung des Produkts bei niedriger Temperatur es ist notwendig, es mindestens zwei Stunden bei Raumtemperatur zu halten.

5.3 Beim Transport, Be-, Entladen und Lagern des Produkts sind zusätzlich zu den in der Bedienungsanleitung beschriebenen Anforderungen folgende Richtlinien zu beachten:

- setzen Sie das Produkt keinen erheblichen mechanischen Belastungen aus, die das Produkt beschädigen und /oder die Integrität der Verpackung beeinträchtigen können;
- es ist zu vermeiden, dass Wasser und andere Flüssigkeiten auf die Verpackung des Produkts gelangen.

5.4 Vor dem Transport oder der Übergabe an Lagerung bei einer negativen Temperatur, die in Gebrauch ist, muss sichergestellt werden, dass kein Wasser im Produkt vorhanden ist. Alle Oberflächen die Produkte müssen trocken sein.

5.5 Bewahren Sie das Produkt vor erheblichen Temperaturschwankungen und direkter Sonneneinstrahlung auf.

5.6 Unsachgemäße Entsorgung des Produkts verursacht irreparable Schäden an der Umwelt. Werfen Sie das defekte Produkt und die verbrauchten Batterien nicht zusammen mit den Haushaltsgeräten weg Abfälle. Wenden Sie sich zu diesem Zweck an eine fachkundige Entsorgungsstelle. Adressen von Annahmestellen für Haushaltswaren, Geräte und verbrauchte Batterien zur Verarbeitung Sie können in den kommunalen Diensten Ihres Ortes erhalten.

## 6 WARTUNG

6.1 Reinigen Sie das Produkt nach Beendigung der Arbeiten von Staub und Schmutz. Die Belüftungsöffnungen müssen besonders beachtet werden.

Verwenden Sie zum Reinigen des Gehäuses keine Reinigungsmittel, die Rost an den Metallteilen des Produkts verursachen oder die Kunststoffoberfläche beschädigen können. Wischen Sie das Gehäuse des Produkts mit einem feuchten, weichen Tuch ab und wischen Sie es anschließend trocken.

6.2 Überprüfen Sie regelmäßig, ob alle Schrauben richtig befestigt sind. Wenn eine lose Schraube gefunden wird, ziehen Sie sie sofort fest. Andernfalls riskieren Sie sich selbst, verletzt zu werden.

## 7 HERSTELLERGARANTIE

Bitte beachten Sie, dass das Produkt während der Garantiezeit unter folgenden Bedingungen für einen kostenlosen Service oder eine kostenlose Reparatur akzeptiert wird:

Die Garantie erfolgt, wenn eine ordnungsgemäß ausgefüllte Garantiekarte mit Verkaufsdatum, Seriennummer, Stempel (Stempel) der Handelsorganisation und Unterschrift des Verkäufers vorhanden ist. Möglicherweise ist Ihre Garantiekarte nicht ausgefüllt (z. B. beim Kauf in einem Online-Shop). In diesem Fall empfehlen wir, den Kassenscheck auszudrucken und zu

speichern, um das Datum des Kaufs der Ware zu bestätigen und sie bei der Kontaktaufnahme mit dem Service-Center vorzulegen. Wenn Sie keine ordnungsgemäß ausgefüllte Garantiekarte haben, werden wir gezwungen, Ihre Ansprüche bezüglich der Qualität dieses Produkts abzulehnen. Um Missverständnisse zu vermeiden, lesen Sie bitte die Bedienungsanleitung sorgfältig durch, bevor Sie mit dem Produkt beginnen.

Wir achten ausschließlich auf den Hausgebrauch des Produkts.

Die Garantiebedingungen sehen keine regelmäßige Wartung des Eigentümers zu Hause vor. Die rechtliche Grundlage dieser Garantiebedingungen ist die geltende Gesetzgebung der Russischen Föderation, insbesondere die letzte Fassung des Bundesgesetzes «Über den Verbraucherschutz» und das Bürgerliche Gesetzbuch der Russischen Föderation. Die Garantiezeit des Produkts ist auf der Garantiekarte angegeben. Diese Frist wird ab dem Tag des Verkaufs über das Einzelhandelsnetz berechnet. Unsere Garantie gilt nur für Fehler, die während der Garantiezeit festgestellt wurden und aufgrund von Herstellungsfehlern, technologischen und konstruktiven Mängeln, d.h. aufgrund von Verschulden des Herstellers, auftreten.